

Montageanleitung  
Istruzioni di montaggio  
Montage - instructie  
Assembling instructions  
Instructions de montage  
Instrucciones para el montaje  
Instrukcja montażu

## CUFP/MUFP

- D** Fünfeck
- I** Pentagonale
- NL** 5-hoek
- GB** Pentagon
- F** Pentagonale
- E** Pentagonal
- PL** Kabina 5-katnà

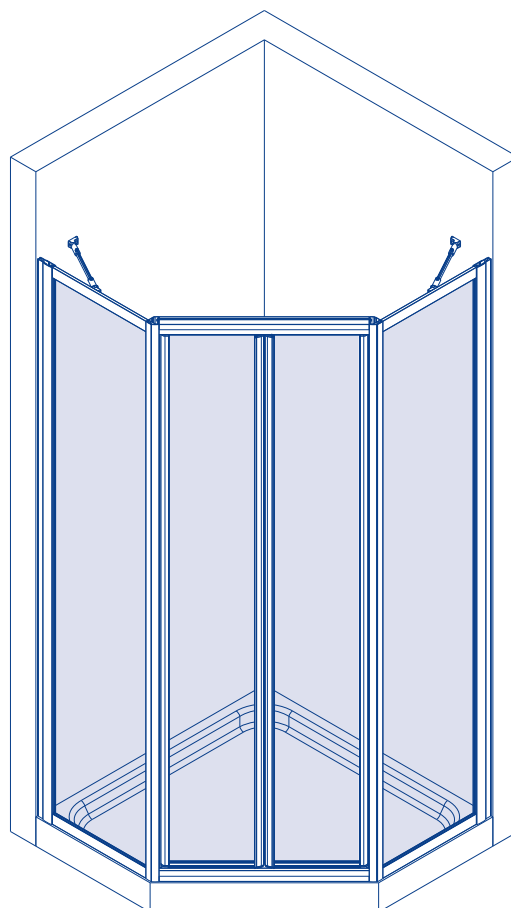

**1**

CUPP / MUFP

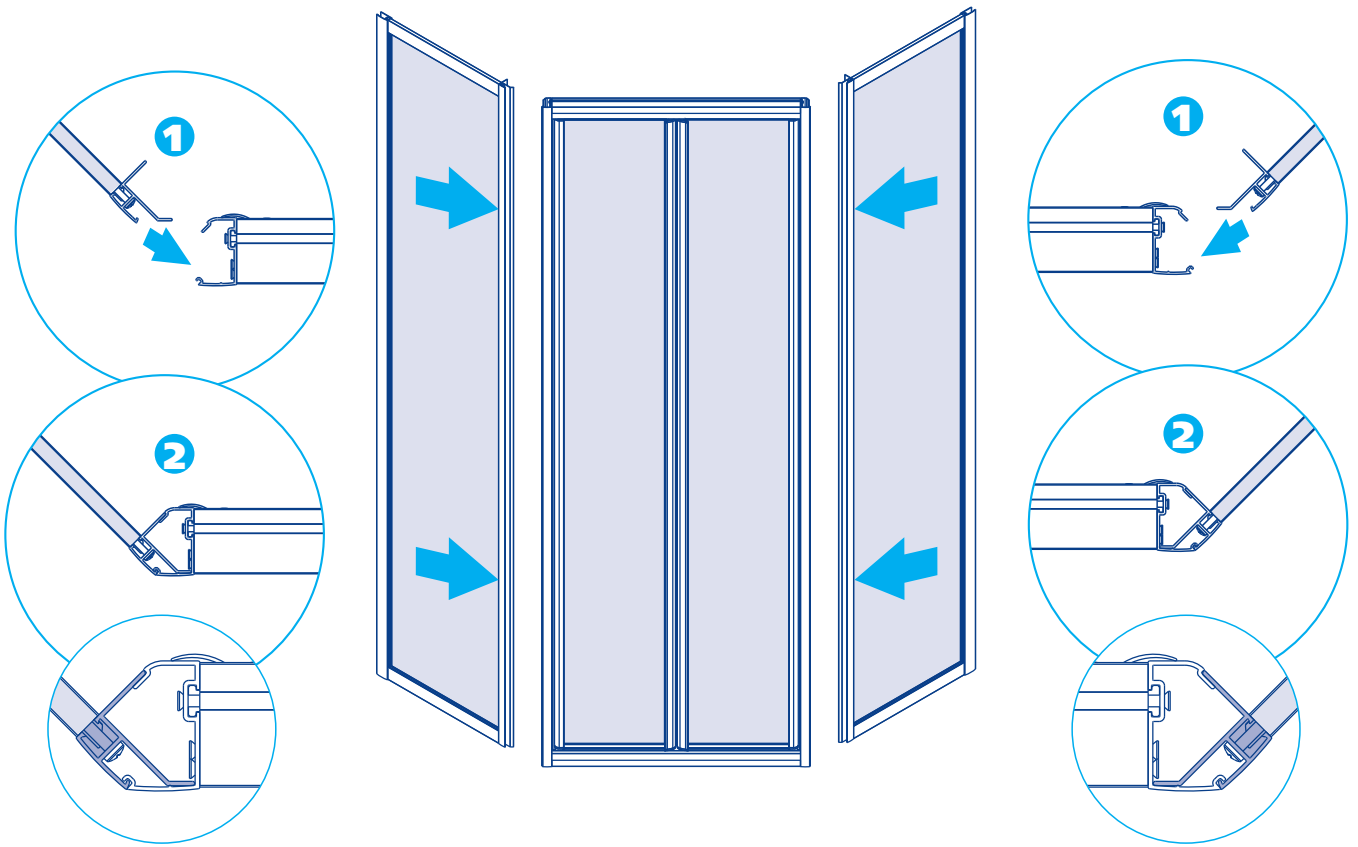
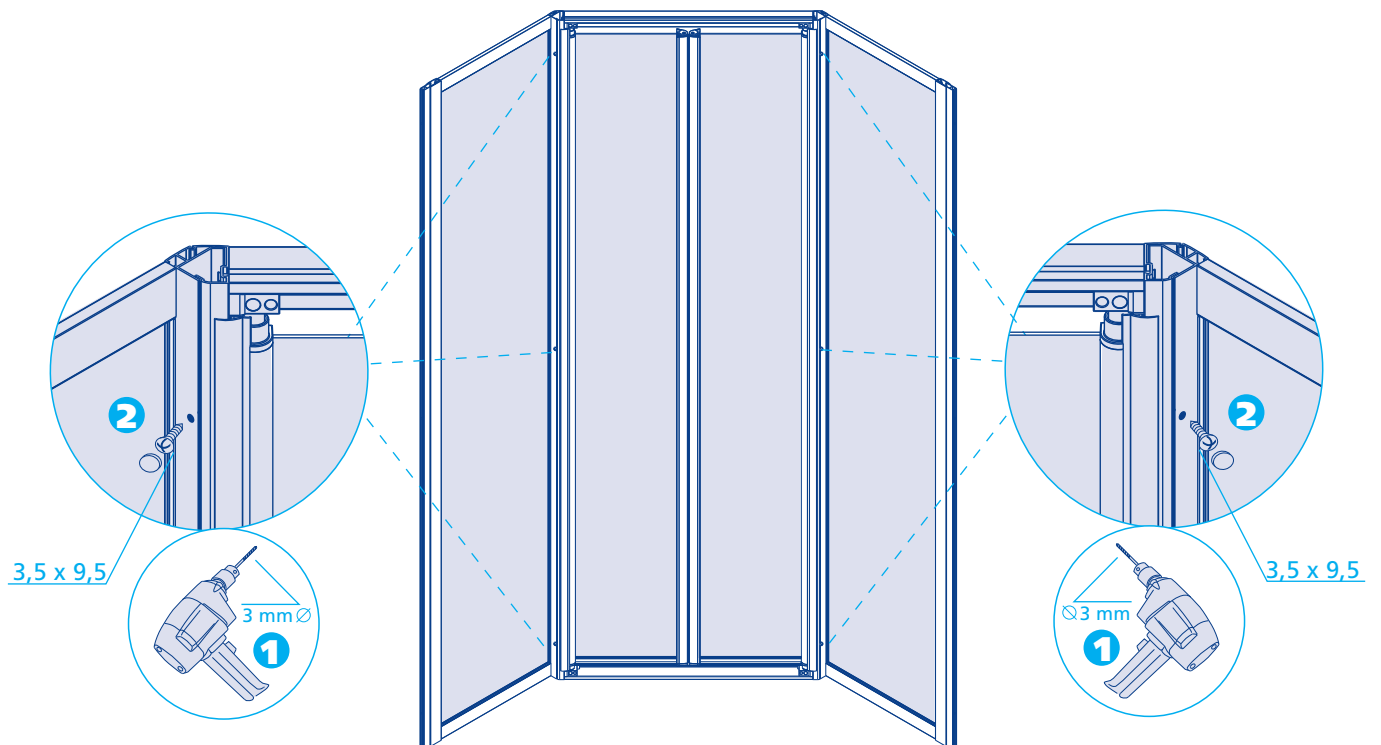
**2**

**3** CUFF / MUFP

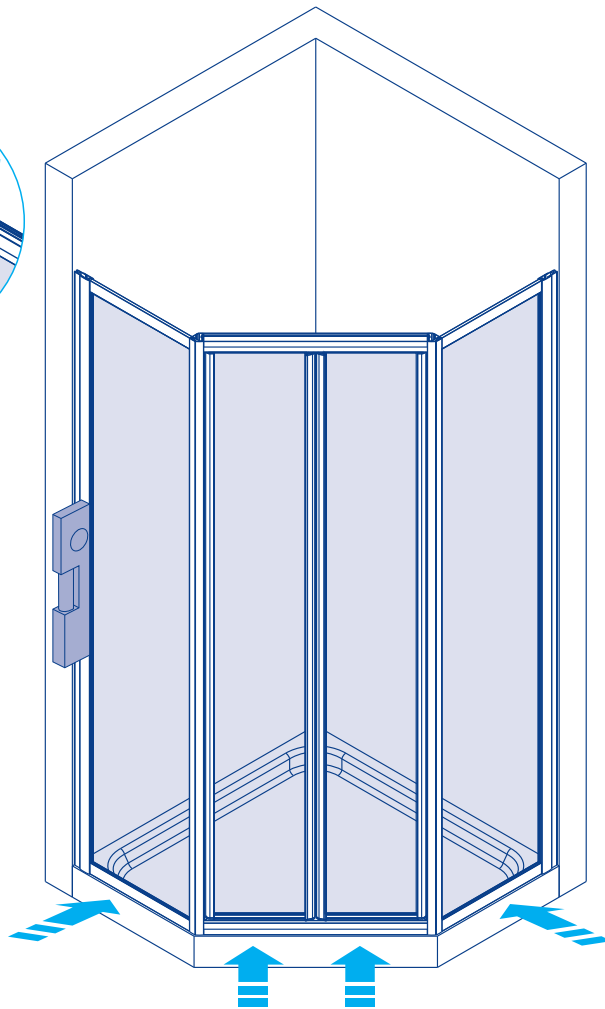
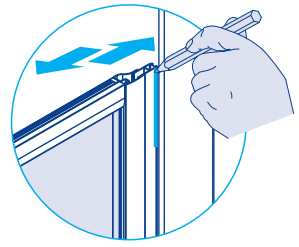
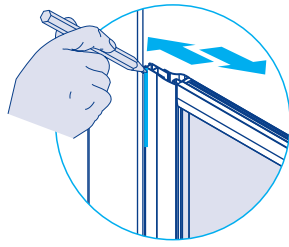

**4**

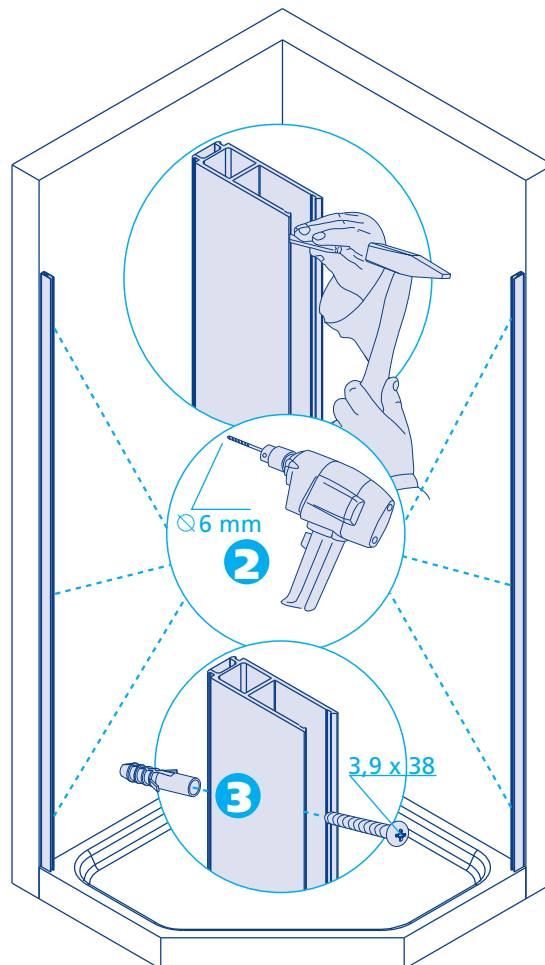

**5** CUFF / MUFP

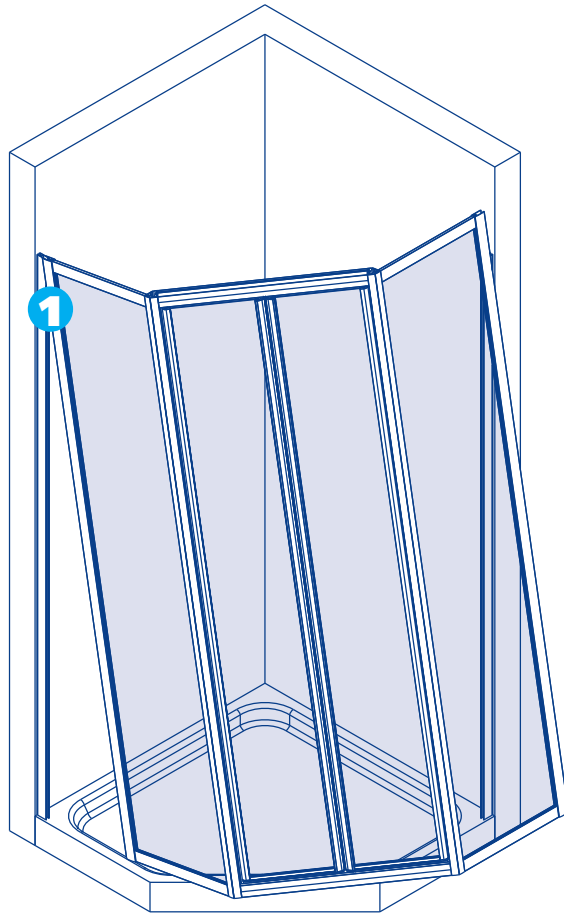
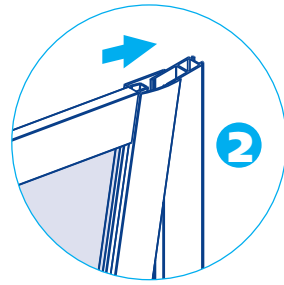
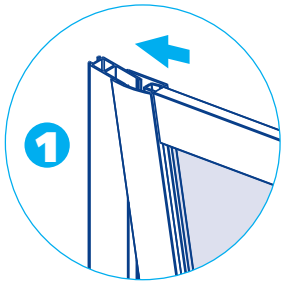

**6**

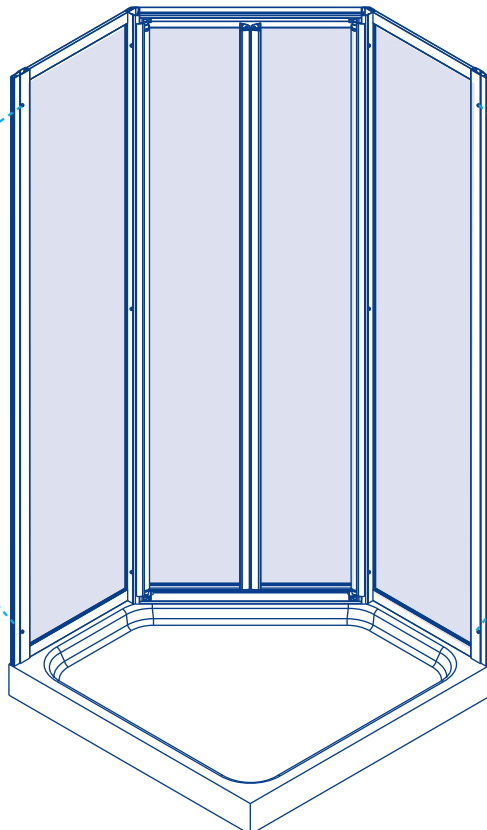
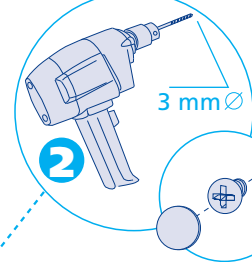
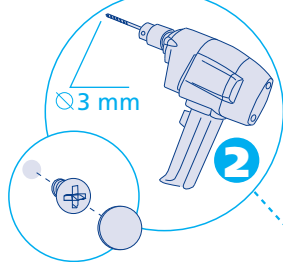
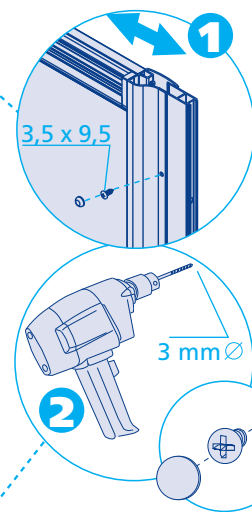
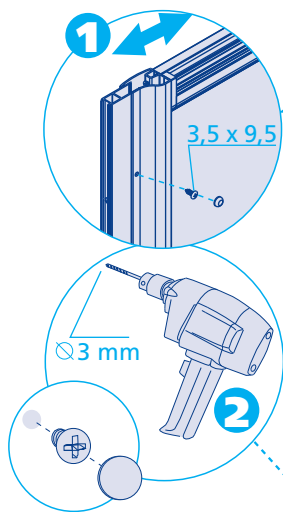

**7** CUFP / MUFP

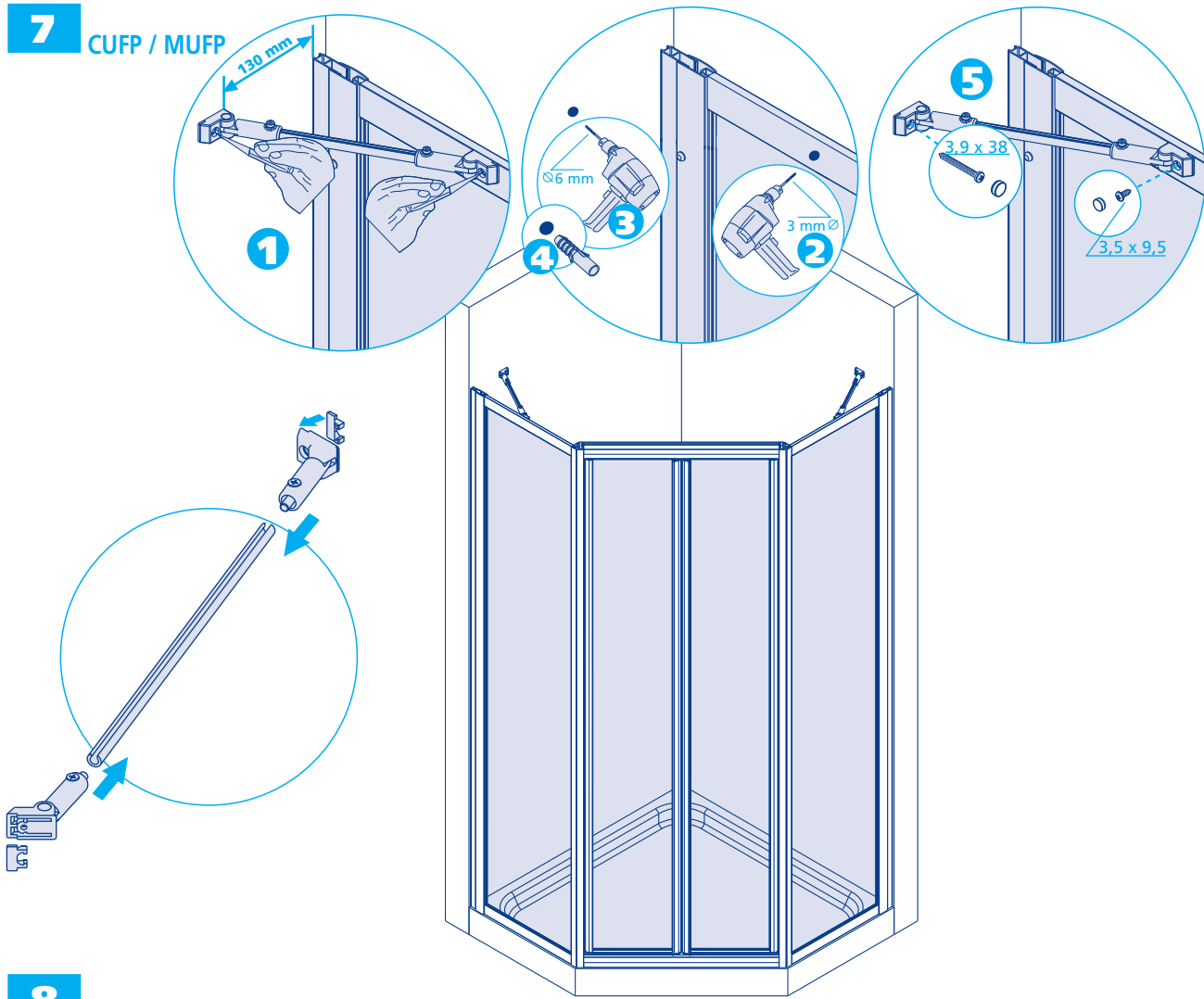

**8**

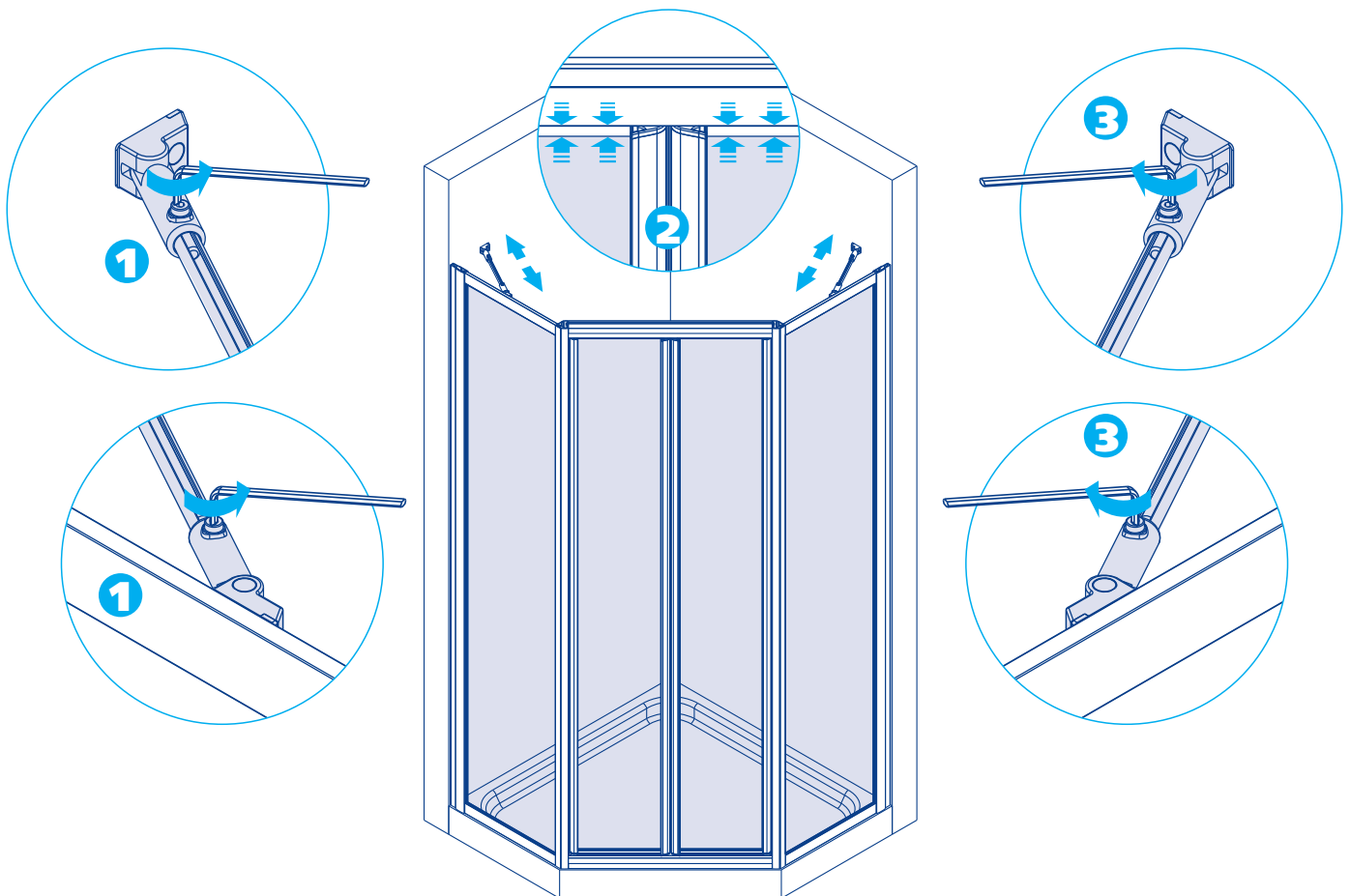



# D

## Wichtig!

Bitte überprüfen Sie Ihre Duschkabine vor der Montage auf Transportschäden. Für Schäden an bereits montierten Produkten kann keine Haftung übernommen werden.

Zur Reinigung benutzen Sie ein PH-neutrales Reinigungsmittel oder den von uns empfohlenen Spezialreiniger. Nicht zu verwenden sind Verdünnern, sowie alkalische, lösungs- mittel-, säure- und chlorhaltige oder scheuernde Mittel.

## Werkzeuge für die Montage:

Wasserwaage, Bleistift, Körner, Hammer, Bohrmaschine, Steinbohrer 6mm, Kreuzschraubenzieher, Schraubenzieher, Stahlbohrer 3mm, Silikon.

**1** Die beiden Fixteile mit der Tür verbinden, indem die Profile wie in der Zeichnung (3) zusammengesteckt werden.

**2** Die Profile bohren und mit den mitgelieferten Schrauben fixieren.

**3** Die Kabine parallel zum Rand der Duschwanne setzen, dann die Position der Wandprofile anzeichnen.

**4** Achtung: Kontrollieren Sie die Beschaffenheit der Wand, Licht-, Gas- und Wasserleitungen. Die mit der Kabine mitgelieferten Dübel und Schrauben sind nur für sämtliche Beton- und Mauerwerkbaustoffe geeignet. Für Wände anderer Bauart müssen Sie dafür geeignetes Befestigungsmaterial verwenden. Verwenden Sie nur Silikon oder Dichtungsmasse, welche für die Oberflächen und Materialien geeignet sind, an denen die Duschkabine montiert wird. Die Befestigung an der Wand, die Montage und die Silikonierung der Duschkabine müssen sorgfältig und professionell durchgeführt werden. Falls Fragen bezüglich der Montage entstehen sollten, wenden Sie sich bitte an Ihren Wiederverkäufer.

**5** Die Kabine in das Wandprofil einführen.

**6** Die Kabine parallel zum Rand der Duschwanne setzen, dann den Rahmen der Duschkabine durchbohren und fixieren.

**7** Die Eckstütze anzeichnen, bohren und laut Zeichnung anbringen.

**8** Durch Lösen der Schrauben an den Endteilen der Eckstütze, kann diese eingestellt werden. Anschließend die Schrauben wieder festdrehen.

**9** Für eine zusätzliche Justierung der Türen die Drehpunkt-fixierung mit dem mitgelieferten Inbusschlüssel lösen (1) und verschieben (2), um die exakte Schließung der Türen zueinander zu erreichen.

**10** Zur exakten Ausrichtung der Tür mit einem Kreuzschraubendreher die dazu vorgesehene Regulierschraube (2) laut Zeichnung betätigen, dann das Fixierteil wieder festschrauben (3) und die Abdeckkappe anbringen (4).

**11** Bei Kabinen in Echtglas: das Abtropfgummi laut Zeichnung unten anbringen.

**12** Anschließend Kabine und Fließen reinigen und die Ausgleichsprofile und die Seitenwände von außen mit Silikon abdichten. Vor Benutzen der Dusche Silikon mindestens 24 Stunden aushärten lassen.

# I

## Importante!

Prima del montaggio controllare se il prodotto ha subito danni di trasporto. Per danni su prodotti già montati non possiamo assumerci alcuna responsabilità.

Per la pulizia utilizzare un detergente con un PH neutrale oppure il detergente neutrale da noi consigliato. Non utilizzare diluenti e/o sostanze alcaline, sostanze contenenti solventi, acidi, cloro o abrasivi.

## Utensili per il montaggio:

livella, matita, bulino, martello, trapano, punta da muro 6 mm, per acciaio 3 mm, cacciavite a croce, cacciavite piatto, silicone.

**1** Accoppiare i due fissi con la porta, incastrando i montanti come da disegno (3).

**2** Forare e fissare i montanti con le viti in dotazione.

**3** Adattare la cabina al piatto doccia, quindi segnare la posizione dei montanti a muro.

**4** Attenzione: controlli le condizioni nelle quali si trovano sia la parete che le linee di gas, corrente ed acqua. I tasselli e le viti fornite a corredo alla cabina doccia sono adatti per materiale edile in cemento armato e di costruzione per pareti. Per pareti di tipo costruttivo diverso deve utilizzare materiale di fissaggio in funzione del materiale edilizio. Utilizzi solo silicone o materiale isolante adatto alle superfici sulle quali verrà montata la cabina doccia. Il fissaggio a parete, il montaggio e la siliconatura della cabina doccia devono essere eseguiti in modo preciso e professionale. Se dovesse avere domande in riferimento al montaggio, si rivolga per favore al grossista.

**5** Inserire la cabina nei profili a muro.

**6** Adattare la cabina al piatto doccia, quindi forare e fissare il telaio della stessa.

**7** Segnare, forare e montare il braccetto di sostegno come da disegno.

**8** Svitando la vite delle testine si può regolare la distanza fra vetro e telaio, quindi avitarle di nuovo.

**9** Per un'ulteriore regolazione delle antine, svitare la vite del blocchetto-cerniera (1) con la chiave in dotazione e spostare lo stesso (2) per far chiudere bene le porte fra di loro.

**10** Per un perfetto allineamento delle antine agire con un cacciavite a croce nell'apposita vite di regolazione (2) come da disegno, quindi serrare la vite del blocchetto (3) e mettere il tappino di chiusura (4).

**11** Se cabina è in vetro: inserire la guarnizione sul vetro in basso come da disegno.

**12** A montaggio eseguito, stuccare i profili di compensazione ed i lati fissi dall'esterno con silicone, dopo essersi assicurati che le fessure da stuccare siano pulite. Devono passare 24 ore prima di usare la doccia.

# NL

## Belangrijk!

Vóór montage dient U het artikel op eventuele transport- beschadigingen of fabrieksfouten te controleren. Voor schade aan reeds gemonteerde onderdelen kunnen wij niet aansprakelijk gesteld worden. Voor de reiniging dient u een PH neutraal reinigingsmiddel of de aanbevolen Sealskin douchereiniger te gebruiken. Geen verdunner, alkalische, zuur, chloor of schurende middelen gebruiken.

## Benodigd gereedschap:

Kruisschroevendraaier, schroevendraaier, waterpas, potlood, boormachine, steenboor 6mm, staalboor 3mm, silicon.

**1** De profielen van de beide zijpanelen aan de deur monteren zoals in de tekening staat aangegeven.(3)

**2** De profielen boren en met de bijgeleverde schroeven fixeren.

**3** De douchecabine parallel aan de rand van de douchebak plaatsen, vervolgens de positie van het het muurprofiel aftekenen.

**4** Let op: Controleer de muur op licht, gas- en waterleidingen. De bij de douchecabine meegeleverde pluggen en schroeven zijn uitsluitend voor beton en steen geschikt. Voor wanden van een ander bouw materiaal dient u daarvoor geschikt bevestigingsmateriaal aan te schaffen. Gebruik uitsluitend siliconen of een andere applicatiekit, welke geschikt is voor het oppervlak en het materiaal wat aan de douchecabine gemonteerd wordt. De bevestiging aan de wand, de montage en het siliconeren van de douchebak moet zorgvuldig en professioneel worden uitgevoerd. Indien u vragen heeft tijdens de montage wordt vriendelijk verwezen naar uw wederverkoper.

**5** De cabine in het muurprofiel plaatsen.

**6** De douchecabine parallel aan de rand van de douchebak plaatsen, vervolgens het raamprofiel van de cabine doorboren en fixeren.

**7** De hoeksteun aftekenen, boren en volgens tekening plaatsen.

**8** Door de schroeven van de einden van de hoeksteun los te draaien kan de steun in de juiste positie gesteld worden. Nadat de juiste positie bepaald is, de schroeven weer aandraaien.

**9** Voor een juiste afstelling van de deuren, het draaipunt los te draaien kan de steun in de juiste positie gesteld worden. Nadat de juiste afsluiting van de deuren te kunnen bereiken.

**10** Voor de exacte uitslag van de van de deuren met een kruisschroevendraaier de daarvoor voorziene stelschroeven (2) volgens tekening in werking stellen, vervolgens het fixeerdeel weer vastschroeven (3) en de afdekkappen plaatsen (4).

**11** Bij cabines voorzien van glas; de waterkering volgens tekening eronder plaatsen.

**12** Cabine en tegels reinigen en de cabine aan de buitenkant afkitten (muurprofielen en zijpanelen). Voor gebruiken van de douche de siliconen 24 uur laten uitharden.



**GB****Important!**

Before assembling the shower, please control if the product has been damaged by the transport. We don't assume responsibility for damaged products which are already assembled. For cleaning use a pH-neutral cleaning agent or the special cleaner recommended by us. Not to use any solvents, as well as alkaline, solvent -, acid- and chloric or scrubbing agents.

**Required assembly tools:**

Water level, pencil, hammer, drill, drill 6 mm, cross-shaped screwdriver, screwdriver, steel drill 3mm, silicon.

- 1** Join the two fixed panels with the door, inserting the profiles as indicated in the drawing.
- 2** Drill and screw the profiles with the supplied screws.
- 3** Adjust the enclosure to the shower tray, then mark the position of the wall profiles.
- 4** Attention: please ensure to check the wall condition and the position of electrical wiring, gas and water piping. Plugs and screws, provided with the shower enclosure, are only suitable for masonry walls. For different wall construction and material types, please use the appropriate fixing means. Use only sealants suitable for the surfaces and materials on which the shower enclosure will be installed. Erection, installation, fixing on the wall and sealing of the shower enclosure must be properly done according to good practice. In case of doubt on erection and installation procedures, please contact the reseller.
- 5** Insert the enclosure into the wall profiles.
- 6** Adjust the enclosure to the shower tray, then drill the holes on the profiles and fix the enclosure frame with the appropriate screws.
- 7** Mark the correct position of the support arm, then drill and screw it according to the drawing.
- 8** Untighten the screw of the support arm to adjust the distance between doors and frame, then tighten it back.
- 9** For a further adjustment of the doors, untighten the adjustment screw of the hinge-block (1) with the provided Allen wrench. Move the hinge-block (2) until the doors close correctly, then tighten it back.
- 10** For a perfect door alignment, act with cross-head-screwdriver on the appropriate adjustment screw (2) as indicated in the drawing, then tighten the blocking-screw back (3) and put the cover cap on.
- 11** Glass shower enclosure: insert the plastic profile on the lower side of the doors, as indicated in the drawing.
- 12** At least please clean the shower enclosure and the tiles and proof the compensation profiles and the glass from outside with silicone. Before using the shower enclosure let pass minimum 24 hours.

**F****Attention!**

Avant de commencer les opérations de montage, assurez-vous que votre cabine n'a subi aucun dommage durant le transport. Les réclamations pour cause de dommage ne peuvent être acceptées lorsque la cabine est déjà placée. Pour nettoyer veuillez utiliser s'il vous plaît un produit de nettoyage avec pH neutre ou le produit spéciale recommandé par nous. N'utilisez pas des solvants, ainsi qu'alkalins, acides ou produits avec du chlore ou agressif.

**Outils requis:**

tournevis criciforme, niveau à bulle, crayon, perceuse, mèche de 6 mm pour la pierre, mèche de 3 mm pour l'acier et silicón.

- 1** Coupler les deux éléments fixes avec la porte, en coinçant les montants comme dessiné (3).
- 2** Percer et fixer les montants avec les vis en dotation.
- 3** Adapter la cabine au bac, donc marquer la position des montants au mur.
- 4** Attention: il est important de vérifier l'absence de canalisations d'eau, de gaz ou de câbles électriques dans le mur. Les chevilles et vis fournies avec la cabine ne sont appropriées pour tous les matériaux de maçonnerie et bétons. Pour des murs réalisés avec d'autres matériaux veuillez utiliser pour cela du matériel de fixation approprié. N'utilisez que du silicone ou un produit d'étanchéité qui est approprié aux surfaces et matériaux, auxquels la cabine douche sera installée. La fixation au mur, l'assemblage et le siliconnage de la cabine de douche doivent être mis en oeuvre soigneusement et professionnellement. Si des questions devaient naître concernant l'assemblage, veuillez vous adresser à votre détaillant.
- 5** Insérer la cabine dans les profils au mur.
- 6** Adapter la cabine au bac, donc marquer et fixer son cadre.
- 7** Marquer, percer et monter le support comme dessiné.
- 8** Dévisser la vis du groupe-charnière pour régler la distance entre verre et cadre, enfin la revisser.
- 9** Pour une régulation adjonctive des éléments battants, dévisser la vis du groupe-charnière (1) avec la clé en dotation, en déplaçant (2) le groupe-charnière pour faire bien fermer les portes.
- 10** Pour un parfait alignement des éléments battants régler avec un tournevis à croix la vis de régulation (2) comme dessiné, donc fermer la vis du groupe-charnière (3) et mettre le bouchon de fermeture (4).
- 11** Si la cabine est en verre de sécurité: mettre le joint sur le verre en bas comme dessiné.
- 12** Nettoyer la cabine et les carreaux et rejointoyer au silicone la cabine du côté extérieur. Respecter un délai de durcissement de 24 heures pour le silicone.

**E****Importante!**

Antes del montaje controlar si el producto tiene daños de transporte. Para daños a productos ya montados no asumamos alguna responsabilidad. Limpiar cada semana con agua y jabón, no utilizar diluentes, detergentes rasqueantes, bencina, ... Para la limpieza utilizar un detergente con un PH neutral o el detergente neutral recomendado de duka. No utilizar diluentes y/o sustancias alcalinas, sustancias que contienen solventes, ácidos, cloro o materias abrasivas.

**Herramientas por el montaje:**

Nivel, lápiz, puntero, martillo, tallador, punta de 6 mm, 3 mm por acero, destornillador a cruz, destornillador plano y silicón.

- 1** Unir los dos lados fijos con la puerta. Insertir los perfiles verticales siguiendo el dibujo (3).
- 2** Taladrar y fijar los perfiles verticales con los tornillos presentes en el set de montaje.
- 3** Adaptar la mampara al plato de ducha y señalar la posición de los perfiles verticales de compensación a pared.
- 4** Atención: controlar por favor las condiciones de las paredes y la ubicación de líneas de gas, energía y agua. Los tacos y los tornillos enviados juntos a la mampara son adecuados para material edil en cemento y para material de construcción de paredes. Para paredes realizadas con material constructivo diferente tiene que utilizar material de fijación en función del material de construcción. Utilizar solo silicón o material de insolación adaptado a las superficies sobre las que se fija la mampara. La fijación a pared, el montaje y la siliconatura de la mampara tienen que ser hechas en manera precisa y profesional. Si tiene preguntas al respecto del montaje, las rogamos de contactar el distribuidor.
- 5** Insertir la mampara en los perfiles de compensación.
- 6** Adaptar la mampara al plato de ducha y taladrar y fijar el marco de la mampara.
- 7** Señalar, taladrar y fijar el estabilizador siguiendo el dibujo.
- 8** Después limpiar la cabina de ducha y los azulejos y siliconar los perfiles de compensación y el cristal desde afuera. Antes de utilizar la cabina de ducha esperar para mínimo 24 horas, así que se seca el silicón.
- 9** Para una ulterior regulación de las hojas, destornillar el tornillo del bloque (1) con la llave fornida y desplazar lo mismo (2) para serrar bien las puertas entre ellas mismas.
- 10** Para un perfecto alineamiento de las hojas utilizar un atornillador a cruz para el tornillo de regulación (2) como dibujado. Después serrar el tornillo del bloque (3) y poner la cubierta (4).
- 11** Con la mampara en vidrio: insertir la junta en el vidrio. Ver el dibujo.
- 12** Después limpiar la cabina de ducha y los azulejos y siliconar los perfiles de compensación y el cristal desde afuera. Antes de utilizar la cabina de ducha esperar para mínimo 24 horas, así que se seca el silicón.







### Ważne!

Przed rozpoczęciem montażu kabinę należy sprawdzić pod kątem ewentualnych uszkodzeń transportowych. Nie ponosi się odpowiedzialności za szkody wykryte na własnie montowanych produktach.

Do mycia i pielęgnacji proszę używać środków czyszczących o odczynie PH obojętnym lub polecany przez nas specjalny preparat. Nie należy stosować rozpuszczalników, jak również preparatów alkalicznych, kwaśnych, zawierających chlor lub posiadających wł aściwości ściernie.

**Narzędzia niezbędne do montażu:** poziomica, ołówek, punktak, młotek, wiertarka, wiertło do kamienia 6 mm, śrubokręt krzyżakowy, śrubokręt, wiertło do stali 3 mm.

**1** Połączyć oba elementy stałe z drzwiami w sposób wskazany na rys. 3

**2** Profile przewiercić i skrócić za pomocą dostarczonych wkrętów.

**3** Ustawić kabinę równoległe do krawędzi brodzika, następnie zaznaczyć ustawienie profili przyściennych.

**4** Uwaga! Proszę sprawdzić jakość i stan ścienny oraz przebieg instalacji elektrycznej, gazowej i wodnej. Dostarczone w komplecie z kabiną kołki rozporowe i wkręty nadają się wyłącznie do ścian murowanych. Do ścian wykonanych w systemie lekkiej zabudowy lub innych należy zastosować odmienne systemy mocowań. Proszę zwrócić uwagę na to, aby zastosowany został rodzaj silikonu właściwy dla powierzchni na jakiej zamontowano kabinę. Montaż kabiny i jej uszczelnienie musi zostać wykonane zgodnie z instrukcją! W wypadku wątpliwości prosimy zwrócić się o pomoc do dystrybutora lub naszego przedstawicielstwa.

**5** Wprowadzić kabinę w profil przyścienny.

**6** Ustawić kabinę równoległe do krawędzi brodzika, następnie ustawić profile boczne, przewiercić i skrócić.

**7** Zaznaczyć położenie wspornika kąтового, nawiercić i ustawić zgodnie z rysunkiem.

**8** Poprzez poluzowanie śrub na kołkach wsporników kątowych można regulować ich ustawienie. Następnie śruby należy dokręcić.

**9** W celu dodatkowej regulacji drzwi poluzować kluczem imbusowym mocowanie punktu obrotowego (1) i przesunąć (2) tak aby uzyskać dokładne domknięcie się drzwi.

**10** W celu precyzyjnej regulacji ustawienia drzwi pokręcić śrubokrętem krzyżakowym śrubę regulacyjną (2) zgodnie ze wskazówką, następnie dokręcić czep ruchomy (3) i założyć kapł (4).

**11** Przy kabinach szklanych: uszczelnić dolną zamocować na dole zgodnie z rysunkiem.

**12** Na koniec należy wyczyścić kabinę oraz płytki, a także uszczelnić silikonem od zewnątrz profile wyrównujące oraz szyby ścienek bocznych. Silikon musi twardnieć co najmniej 24 godziny przed rozpoczęciem korzystania z kabiny.



**9** CUFP / MUFP

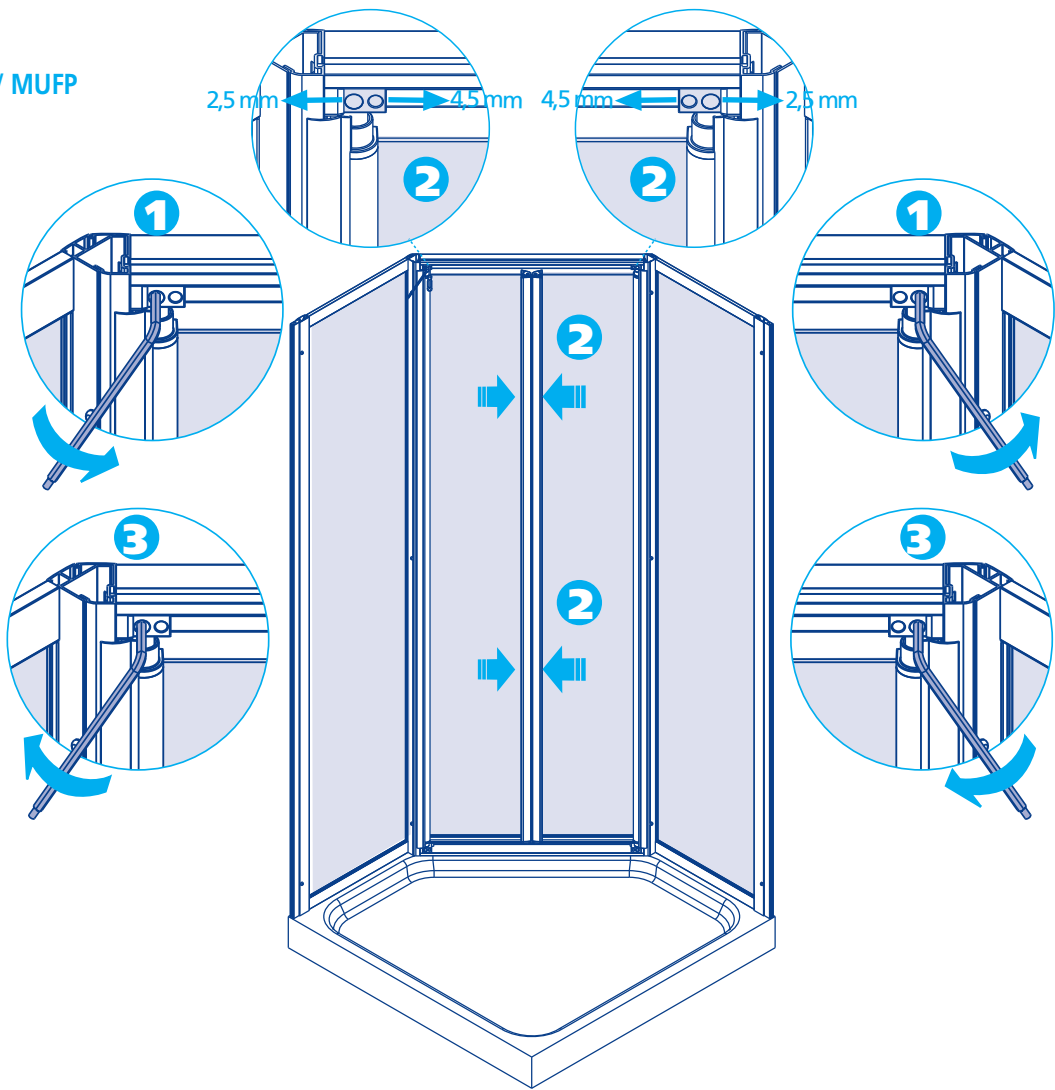

**10**

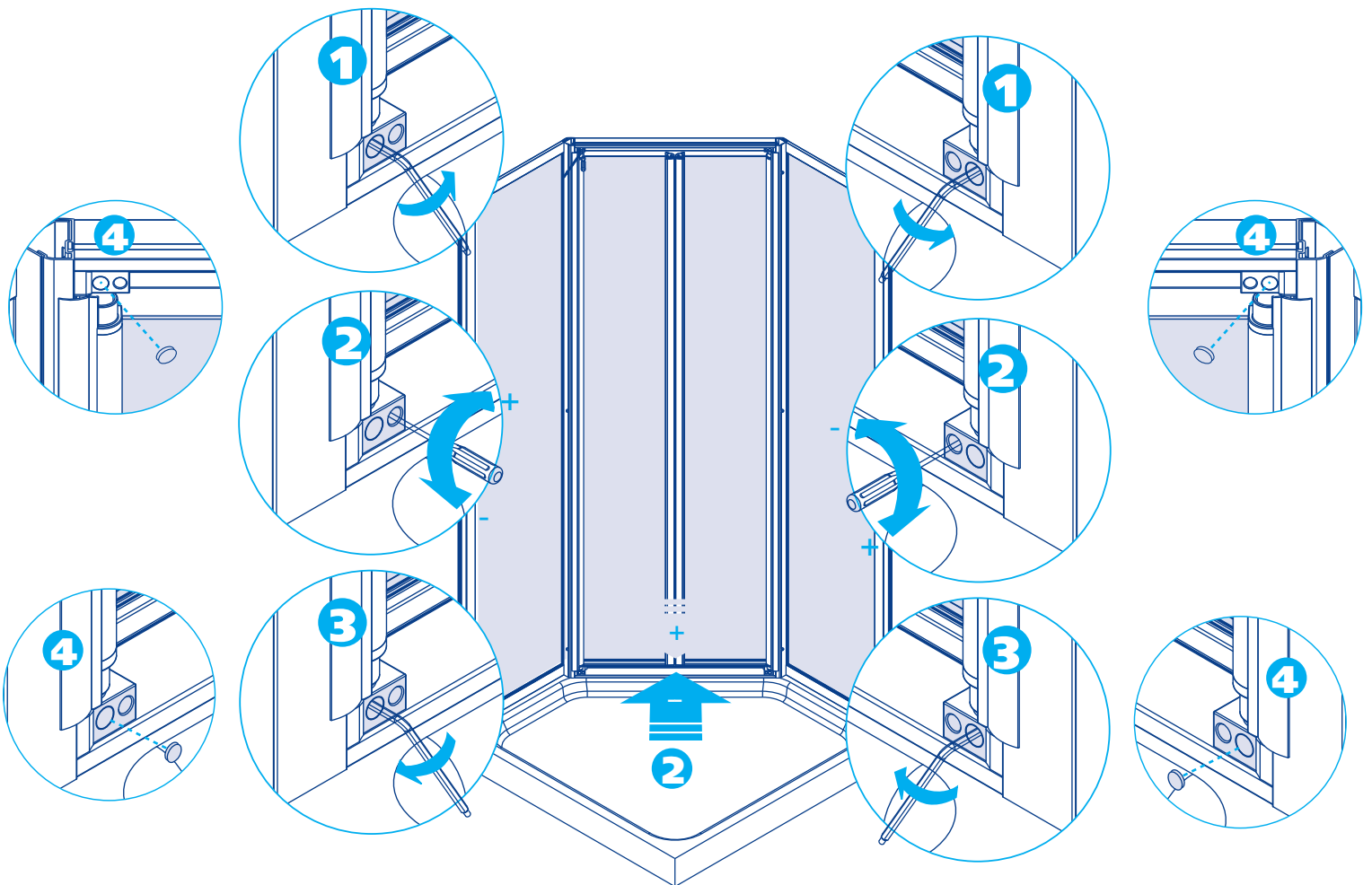

**11** CUFP / MUFP

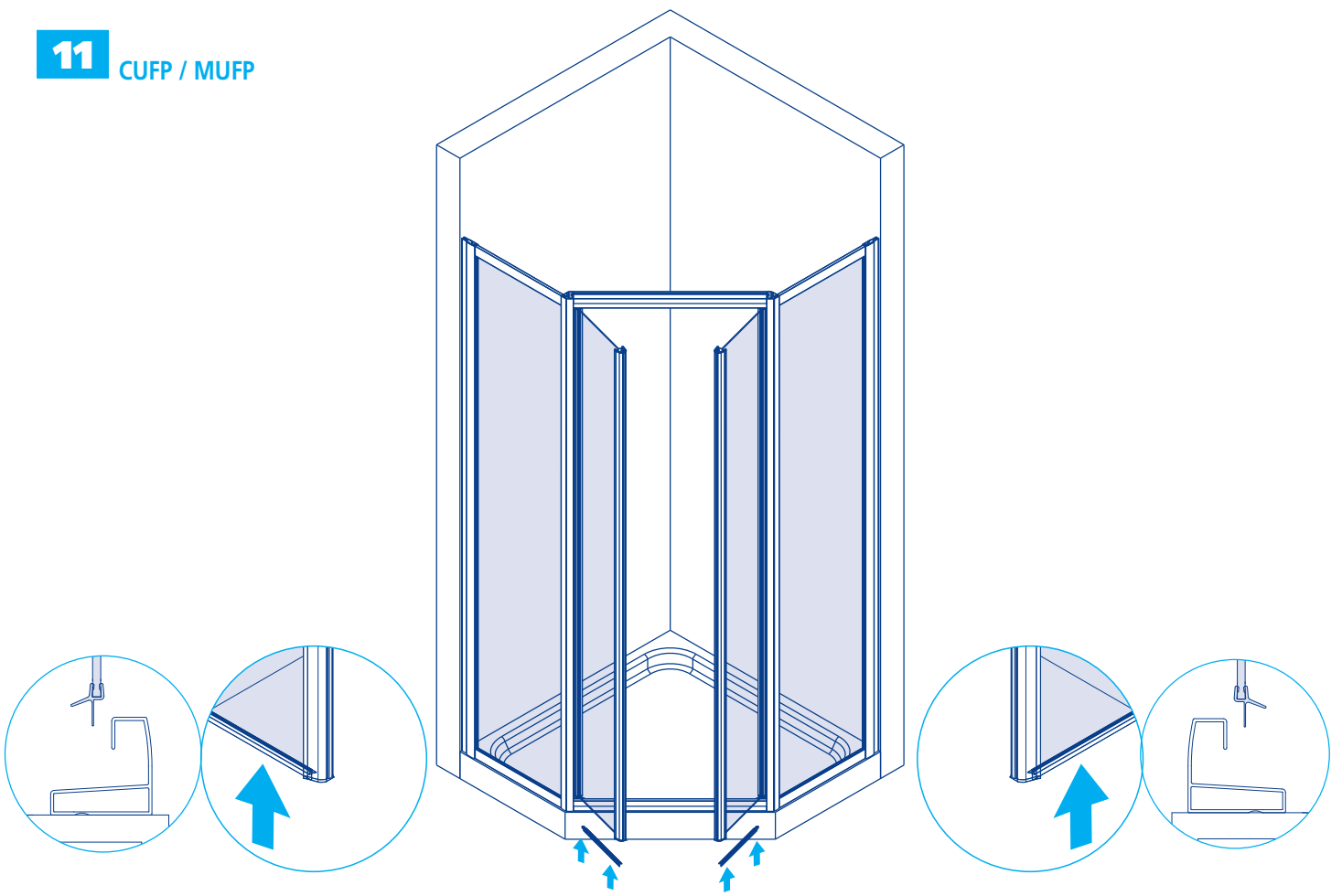

**12**

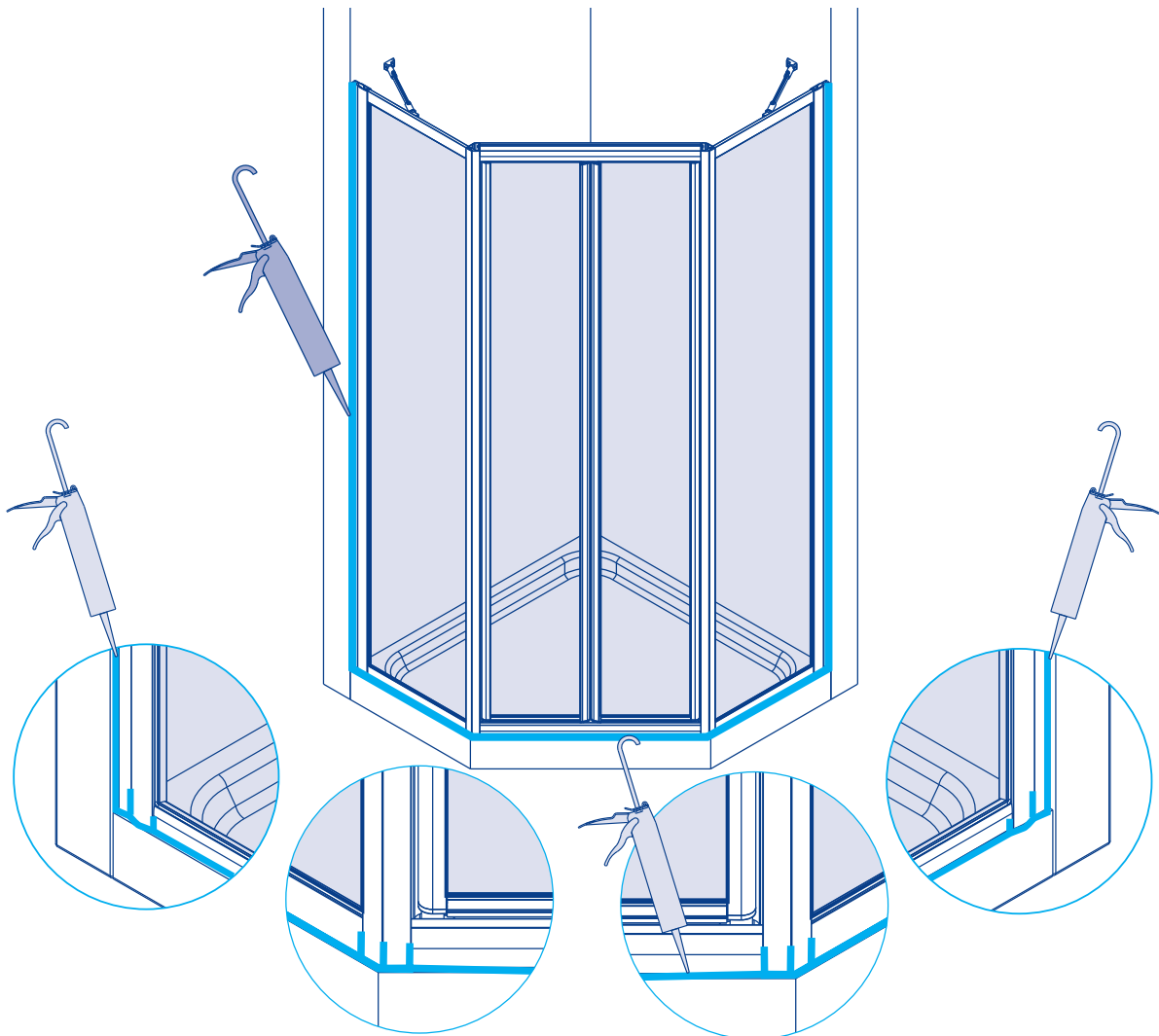

**ELM0061**

Pos.	Art.
1	PRH24794-01
2	ELM0256
3	BGRP186
4	EL0254
5	SRAKF3938
6	SRAKFS3595
7	PLMD39
8	KLE001

**80 EL0256**

Pos.	Art.
80,1	PRHP092-01
80,2	PRBP112
80,3	EL0251
80,4	PLP120
80,5	KLEK022
80,6	PLP119
80,7	PLP122
80,8	SRAM525KZ
80,9	PLF044
80,10	GUMP138
80,11	SRAKVA3522
80,12	PLP121
80,13	KLEMD030

**20 EL0251**

Pos.	Art.
20,1	PRHP114
20,2	PRHP116
20,3	GUMP001
20,4	PLP123
20,5	PLP145
20,6	PLP146
20,7	GUMG025
20,8	GUMP136
20,9	SRAKVA3522
20,10	GLP172
20,11	SRAKFS3519
20,12	EL0229
20,13	GUMP134

**50 EL0254**

Pos.	Art.
50,1	PRHP013-01
50,2	PRHP091-01
50,3	PRBP018
50,4	GULMD106
50,5	SRAKF3545
50,6	SRAKFS3595
50,7	PLMD39
50,8	GLP172

**70 BGRP186**

Pos.	Art.
70,1	PRBE408
70,2	PLE349
70,3	PLE348
70,4	PLE372
70,5	PLF044
70,6	KLEE407
70,7	SRAM410KZ
70,8	SRAKV3513
70,9	SRAKV3938
70,10	SRAM413KFS
70,11	KLE001

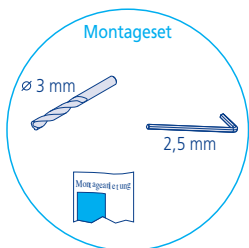

Bei Ersatzteillieferungen sind folgende Angaben erforderlich: • Per ordini di pezzi di ricambio sono necessari i seguenti dati: • Bij onderdeelbestellingen zijn de volgende gegevens gewenst: Spare parts need the following specification: • Pour toute commande de pièces détachées, il est nécessaire de fournir • Para pedir los repuestos, necesitamos de los siguientes datos: W przypadku dostaw części zamiennych wymagane są następujące dane:

Breite / larghezza / breedte / width / largeur / anchura / szerokość: \_\_\_\_\_ Farbe / colore / kleur / colour / couleur / color / kolor: \_\_\_\_\_

Höhe / altezza / hoogte / hight / hauteur / altura / Wysokość: \_\_\_\_\_ Glas / vetro / glaspaneel / Glas-type / verre / vidrio / element szklany: \_\_\_\_\_

**CUFP - MUFP (LFP - KFP) Fünfeck • Pentagonale • 5-hoek • Pentagon • Pentagonale • Pentagonal • kabina 5-kątna**

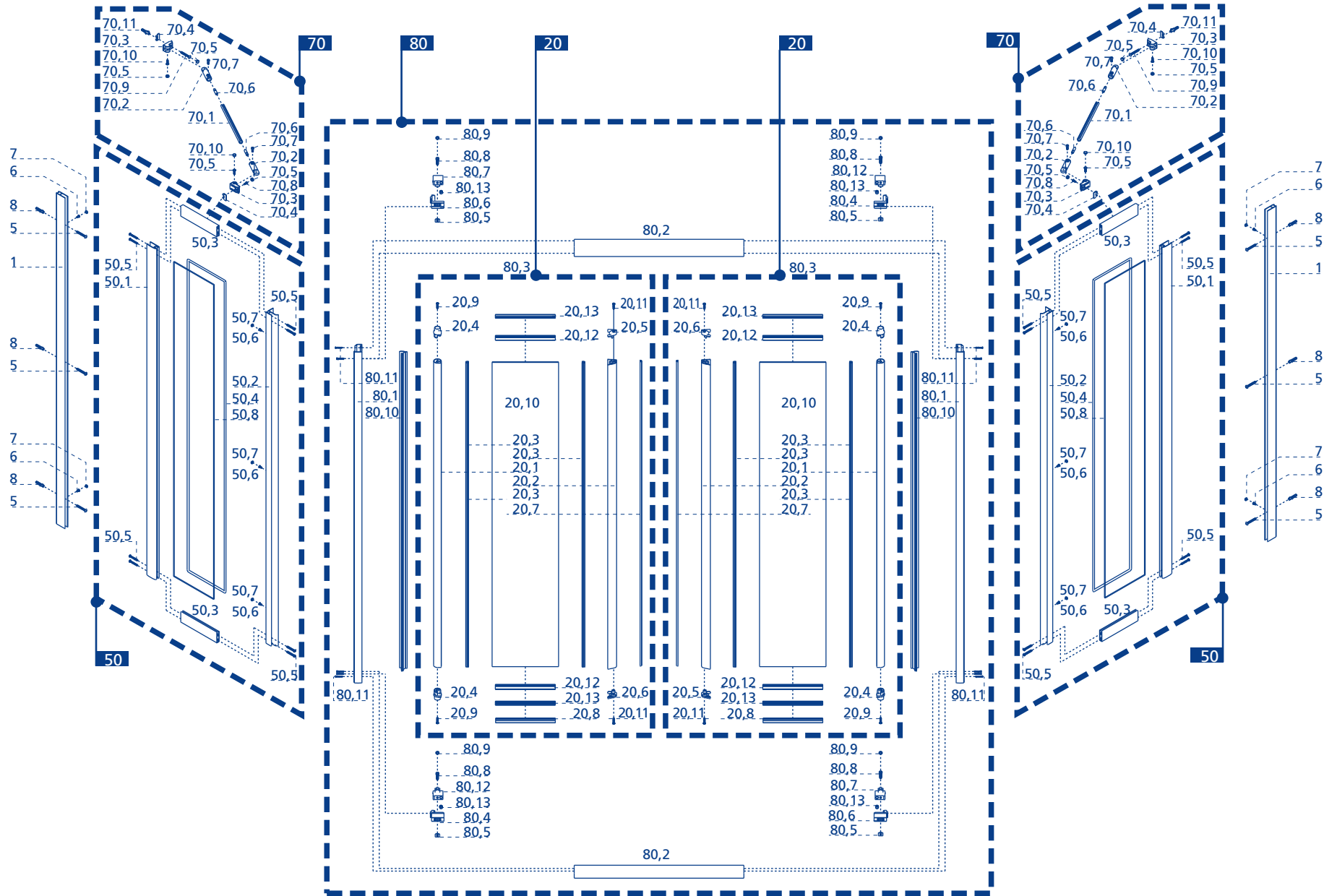







- D** *Der Produzent behält sich jederzeit das Recht, ohne Vorbescheid Abänderungen vorzunehmen.*
- I** *Il produttore si riserva il diritto di apportare modifiche al prodotto senza preavviso.*
- NL** *De producent houdt zich het recht voor, ten alle tijde zonder tegenbericht, veranderingen door te voeren.*
- GB** *The producer reserves the right to modify the product at any time without prior notice.*
- F** *Le producteur se réserve le droit de modifier le produit sans aucun préavis.*
- E** *El productor se reserva el derecho de aportar modificaciones al producto sin previo aviso.*
- PL** *Producent zastrzega sobie prawo do wprowadzania zmian bez uprzedniego powiadamiania.*